

Технические требования для производства макета и рекламного плаката

г. Н. Новгород, пл. Лядова (пр. Гагарина, д. 4), стороны А1 и А2

Формат 3,5 х 22 м

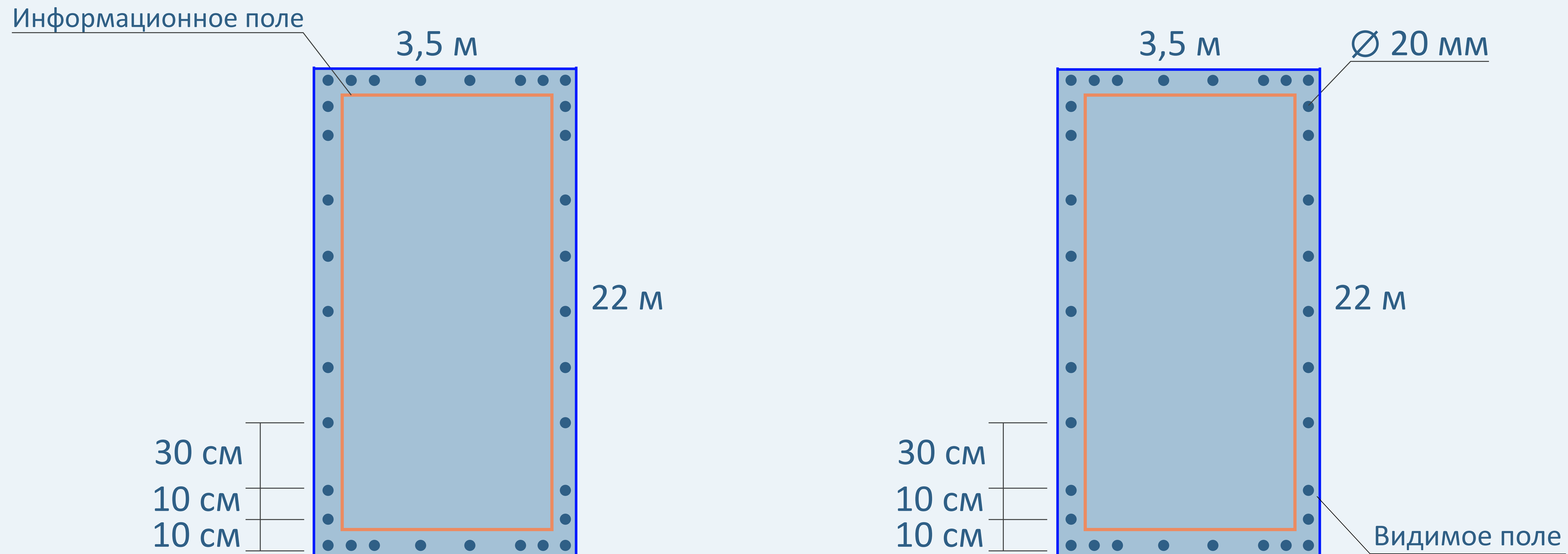

Требования к изготовлению макета (одинаковые для сторон А1 и А2):

1. Габаритный размер / Область печати – 3,5 м (длина) х 22 м (высота).
2. Информационное поле – 3,1 м (длина) х 21,6 м (высота) (отступ текста, логотипов, телефонов и изображения по 20 см от каждого края).

! Масштаб макета 1:1, растровый файл в формате tiff, цветовая модель CMYK, слои должны быть сведены, без альфа-каналов, LZW компрессия, разрешение 30-70 dpi.

Требования к изготовлению плаката (одинаковые для сторон А1 и А2):

1. Размер готового полотна и видимого поля – 3,5 м (длина) х 22 м (высота).
 2. Материал - литой баннер Frontlit плотностью 440 - 520 гр/м².
 3. Постпечатная обработка:
 - отросовка по периметру (должна быть проклеена или проварена);
 - люверсы по периметру через 30 см, в углах через 10 см.
- Внутренний диаметр люверса 20 мм. Установка люверса 25-30 мм от края.



+7 (831) 429-0-700

www.scgoutdoor.ru